

Погоджено:  
Agreed:

\_\_\_\_\_  
\_\_\_\_\_

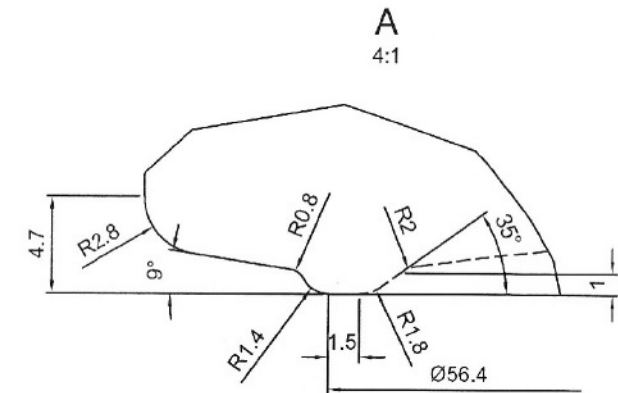

Bottom view

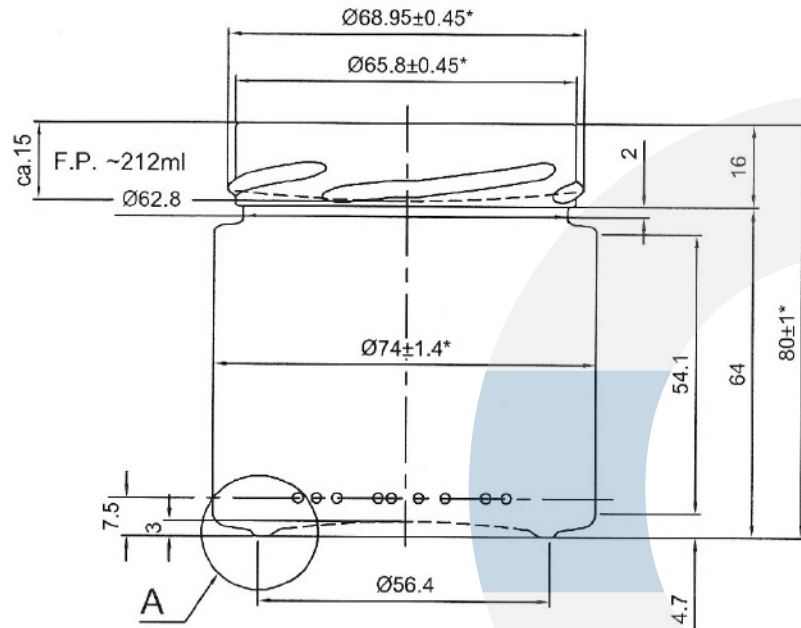

1. \*Контрольовані розміри. Інші розміри для виготовлення формокомплекту.  
(Controlled dimensions. Other dimensions for the manufacture of mold sets.)
2. Повна ємність, см<sup>3</sup> (Brimful capacity, ml) - 253±10;
3. Номінальна ємність, см<sup>3</sup> (Nominal capacity, ml) - 212;
4. Маса рекомендована, г (Weight recommended, g) - 165;
5. Тип вінчика (Finish type) -III-4-70 (TO-70 DEEP);
6. Товщина мінімальна (Minimum Thickness):  
- стінок, мм (Wall, mm) -1,2;  
- дна, мм (Bottom, mm) -2,0.

7. Технічні вимоги по ТУ У 23.1-04763746-027:2018.  
(Technical requirements according to TU U 23.1-04763746-027:2018)

NAME	DATE	REVISIONS	MOLD No:	A3		CENTERGLASSLINE	
			FINISH No:			JAR:	
			PROCESS	MACHINE		SOLUTION 212ML	
			TYPE	OW	TIP ANGLE	-	
			CAP. BRIMF.	253±10ml	FINISH:	III-4-70 (TO-70 DEEP)	CAT.No & DWG No:
			CAP. FILLPT.	212ml	DRAWN	Yatsentiuk	3.229-III-4-70-212
			FILL LINE		CHECKED	Dovgopol	
			WEIGHT	165g	QUALITY	Solomon	DATE
			COLOR	FLINT	PRODUCTION	Semenets	12.04.2023
							SHEET: 1/1 SCALE: 1:1